

LABGIC

氮气吹扫仪 L-TSC-B1

操作说明书
Operations Manual

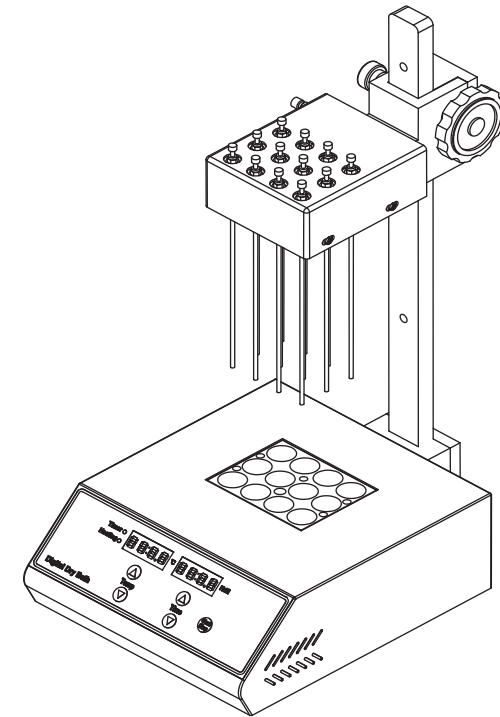

Beijing Labgic Technology Co., Ltd.

Add: No.9 Yumin Street, Area B of the Airport Industrial Zone,
Shunyi District, Beijing 101318 China
Toll Free: 400-600-4213
Website: www.labgic.com



L-TSC-B1-2022.3版

目录 contents

前言	1
开箱检查	1
重要说明	2
1.重要的安全操作信息	2
2.安全	2
3.仪器维护	3
第一章 简介	4
1.产品特点	4
2.使用领域	4
3.正常工作条件	4
4.基本参数和性能	5
5.可选模块	5
第二章 基本操作说明	6
1.结构示意图	6
2.整机装配示意图	7
3.操作面板示意图	11
4.按键说明	11
第三章 操作指南	12
1. 温度、时间设置	12
2.运行、停止	13
3.温度误差校准	14
4.金属模块的更换	16
第四章 故障分析与处理	17
备注	18

前言

感谢购置氮气吹扫仪。本用户手册包含仪器功能和操作过程等，为了确保正确使用仪器，在操作仪器前请仔细阅读手册。请妥善保存手册，以便碰到问题时快速阅读。

开箱检查

用户第一次打开仪器包装箱时，请对照装箱单检查仪器和配件，若发现仪器或配件错误、配件不齐或是不正常，请与销售商或生产商联系。

重要说明

1. 重要的安全操作信息

用户在安全操作仪器之前需要对仪器是如何工作的有一个完整的了解。用户在运行仪器之前，请仔细阅读这本手册。



- 禁止任何人在阅读手册之前操作仪器，如果不按照说明书上的提示进行操作，仪器在运行时产生的热量可能造成严重的灼伤，并且可能发生电击事故。请仔细阅读以下安全提示和指导，并实施其中所有的防范措施。

2. 安全

在操作、维护和修理本仪器的所有过程，须遵守下面的基本安全防范措施。如果不遵守这些措施或本手册其它地方指出的警告，可能影响到仪器提供的保护及仪器的预期使用范围。



- 本仪器是符合GB9706.1标准的I类B型普通设备。本仪器是室内使用的产品。



- 在操作本仪器前请认真阅读本操作手册,否则可能会造成人身伤害。只有在如何安装使用电器设备方面受过培训的合格的检验人员才能操作此仪器。



- 操作人员不要试图打开或维修仪器，这样做会使您失去保修资格,也可能受到电击。如需修理，由本公司负责维修。
- 为了避免触电事故，仪器的输入电源线必须可靠接地。本仪器使用三芯接地插头，其中第3脚为接地脚，应配合接地型电源插座使用。



- 在连接电源之前，要确保电源的电压与仪器所要求的电压一致。并确保电源插座的额定负载不小于仪器的要求。
- 如如果电源线破损，必须更换。更换时必须用相同类型和规格的电源线代替。本仪器使用时电源线上不要压任何东西。不要将电源线置于人员走动的地方。
- 电源线插拔时一定要手持插头。插头插入时应确保插头完全插入插座，拔出插头时不要硬拉电源线。

第一章 简介



-金属模块在正常操作过程中，其温度也可能会变得很高,有造成烫伤或使液体沸腾而出的可能性，因此在整个操作过程中，严禁用身体的任何部位接触，以免烫伤！



-本仪器应放在湿度低、灰尘少并远离水源和避免阳光及强光源直射的地方，室内应通风良好，无腐蚀性气体或强磁场干扰、远离暖气、炉子以及其它一切热源。不要将仪器安放在潮湿或灰尘较多的地方。



-本仪器上的开口为了通风而设，为了避免温度过热，一定不要阻塞或覆盖这些通风孔。多台仪器同时使用时，每台仪器之间的距离应不小于30cm。



-停止工作时应关闭电源，长时间不使用本仪器时，应拔下电源插头，并用软布或塑料纸覆盖仪器以防止灰尘进入。

在下列情况下，应立即将仪器的电源插头从电源插座上拔掉，并与供应商联系或请经过培训的维修人员进行处理：



- 有液体洒落进仪器内部；
- 仪器经雨淋或水浇；
- 仪器工作不正常，特别是有任何不正常的声音或气味出现；
- 仪器掉落或外壳受损；
- 仪器功能有明显变化。

3.仪器维护

本仪器应定期用干净软布沾少量无水酒精清洗模块上的锥孔，以保证试管与锥孔壁接触充分、导热良好、避免污染。

本仪器表面如有污迹，可用软布沾清洁膏清洗。



在仪器进行清洗时，必须切断电源。

清洗模块上的锥孔时严禁将清洗剂滴入孔内。

仪器表面严禁用腐蚀性清洗剂清。

1. 产品特点

氮气吹扫仪是采用微电脑处理和PID控制方式结合而形成的高精度温度控制仪器，其工作原理是将氮气快速、连续、可控地吹到加热样品表面，根据被浓缩溶剂的蒸发速度和沸点，设定加热温度，实现大量样品的快速浓缩。

本仪器采用铝板加热模块，其传热性好、传热均匀，这利于快速加热和快速温控。将氮气吹到样品表面，实现液体样品的无氧浓缩。吹管相互独立，不会引起交叉污染。配气组件上各气针通道可组合使用或单独使用。系统具有控温精度高、控温范围广、温度数控数显、温度校准方便。产品外型美观大方，使用操作简单，使用安全、可靠。

2.使用领域

本产品主要应用领域：

- 农残分析：如蔬菜、水果、谷物、植物组织
- 环境分析：如饮用水、地下水和污染水水样
- 生物分析：如激素分析、液相、气相及质谱分析中的样品制备
- 食品饮料：如牛奶、酒、啤酒等
- 制药药检：如中药制药、药物筛选

3. 正常工作条件

使用环境温度：0°C~35°C

相对湿度：≤80%

使用电源：AC220V~50-60Hz

4.基本参数和性能

参数和性能	
控温范围	室温+5°C -160°C
控温精度	±0.5°C (@40°C)
控温精度	±1°C (@120°C)
温度均匀性	±0.5°C
显示精度	0.1°C
定时范围	1-99h59min/∞
升温时间	≤15分钟 (25°C至160°C)
最大升降行程	200mm
最大气体流量	15L/min
最大气体压力	0.1Mpa
模块数量	1
最大功率	300W
电压规格	220V 50/60Hz
尺寸	260*220*475mm
重量	6.0kg

5.可选模块

模块型号	试管直径	试管数	孔深
MD50	10mm	12	47mm
MD51	12mm	12	47mm
MD52	13mm	12	47mm
MD53	15mm	12	47mm
MD54	16mm	12	47mm
MD55	19mm	12	47mm
MD56	20mm	12	47mm

第二章 基本操作说明

本章主要介绍本仪器的结构，操作面板和各个按键的功能，以及在开机前的准备工作。首次使用本仪器时，在开机前应首先熟悉本章内容。

1.结构示意图

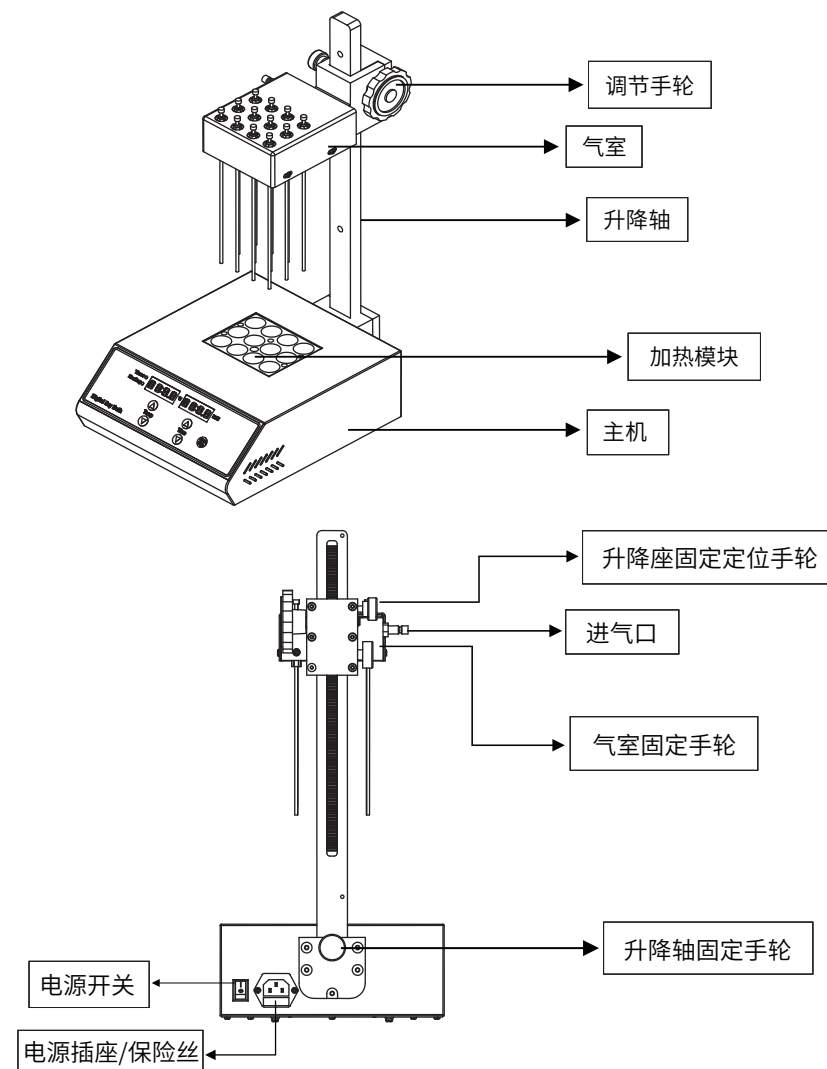

2.整机装配示意图

2.1气针安装

从包装纸箱中取出气针和气室主体，根据实际使用的试管数量和孔位把气针旋转安装到气室上。每个气流调节阀对应模块上相同位置的试管，所有气流调节阀出厂时都是默认关闭的，用户安装好气针后，可根据需要再打开。

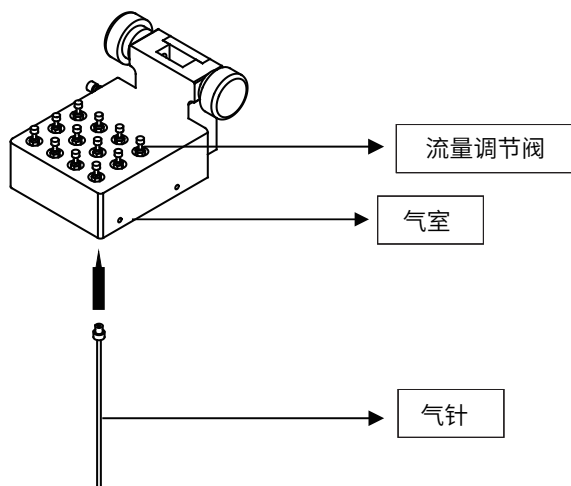

2.2升降导轨安装

把升降导轨垂直放入主机后部的卡槽中，并用旋钮紧固。然后把防滑螺丝安装到升降导轨侧面的螺纹孔中。防滑螺丝在实际使用过程中请根据气室高度做相应的调节。

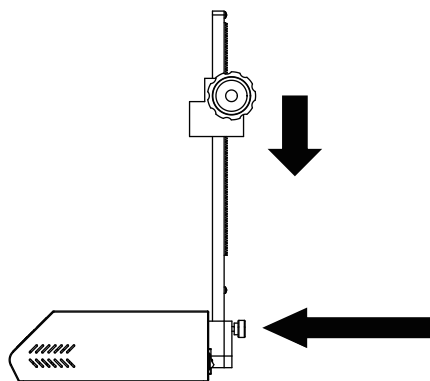

2.3气室安装

先把气室两侧的定位旋钮松开，以便于把气室部分安装到升降导轨上。当气室放入导轨后，请用气室两侧的定位旋钮紧固稳定，以防止气室坠落。在气室高度确定后，请把滑动螺丝调节到距离气室底部最近处的螺纹孔中，以保证实验安全。

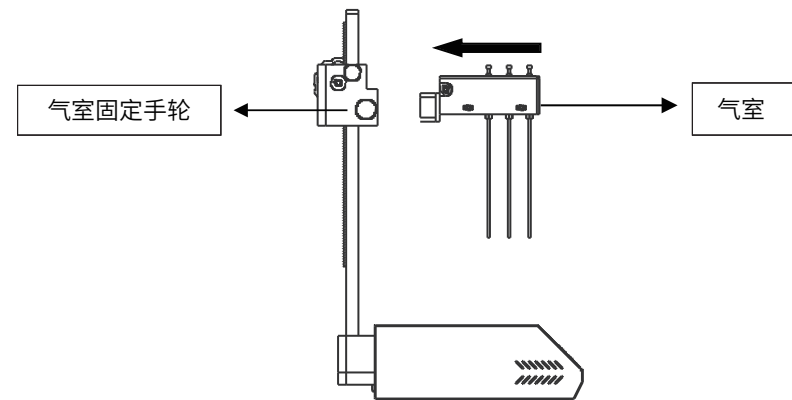

注意：每次调整气室高度后，请确认定位旋钮是否紧固防止气室松动，最后调节防滑螺丝位置确保实验安全。

2.4导气管安装

气室的进气口有快速连接功能，用户能方便、快捷的通断气源。操作如下：
手按紧2(连接头)部位然后对准1(进气口)用力往A向塞，连接头内部的弹簧部件会自动对1(进气嘴)卡紧。当需要使气管脱离气体分配室时，只需手按住2(连接头)用力往B向推，连接头内的弹簧部件会自动脱离1(进气嘴)。

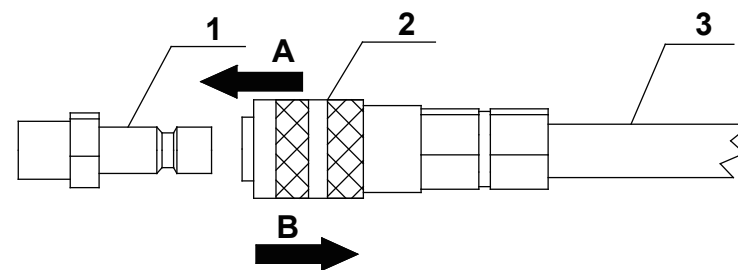

2.5气室安装

(1)氮气流量调节阀组成

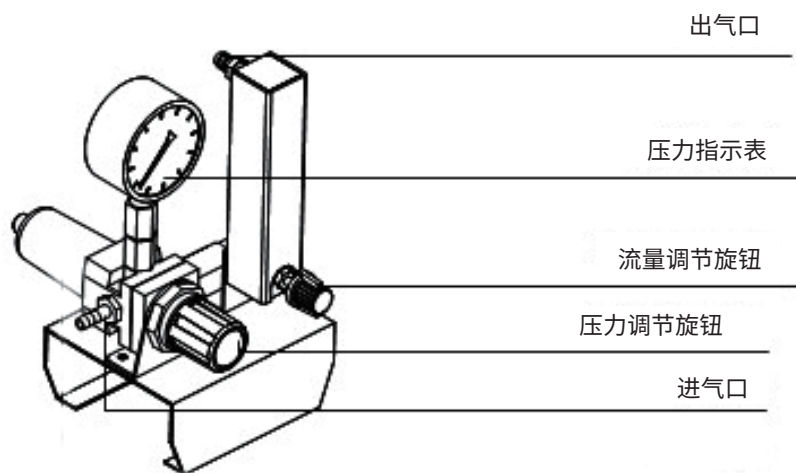

拉出压力调节旋钮，顺时针转动此旋钮，增大压力，反之则减小压力至关闭。按下旋钮，就锁住此旋钮，此时不能调节压力。逆时针转动流量调节旋钮，增大流量，反之则减小流量至关闭。

注意：氮气流量调节阀为选配件，由客户根据需求选用。

(2)氮气流量调节阀安装

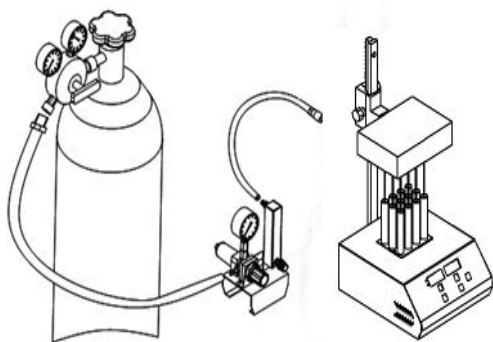

按上图，将氮气流量调节阀的出气口与主机的气室进口用短的气管(长约1.5m)连接，将氮气流量调节阀的进气口与氮气瓶出气口用长的气管(长约3m)连接。

注意：先慢慢打开氮气瓶的阀门，使氮气瓶的出气压力控制在0.1MPa至0.2MPa之间，然后打开氮气流量调节阀的压力调节旋钮，微调旋钮，使氮气流量调节阀的压力表指示在0.02MPa左右。实际使用时根据使用的孔数适当调节压力(一般在0.02MPa与0.05MPa之间选用)。

2.5气室安装

每个气针都有对应的独立气体流量调节阀，减少/关闭流量请顺时针旋转旋钮，增大/打开流量请逆时针旋转旋钮。不使用的气针，请关闭其对应的流量调节阀，以便节省气源。

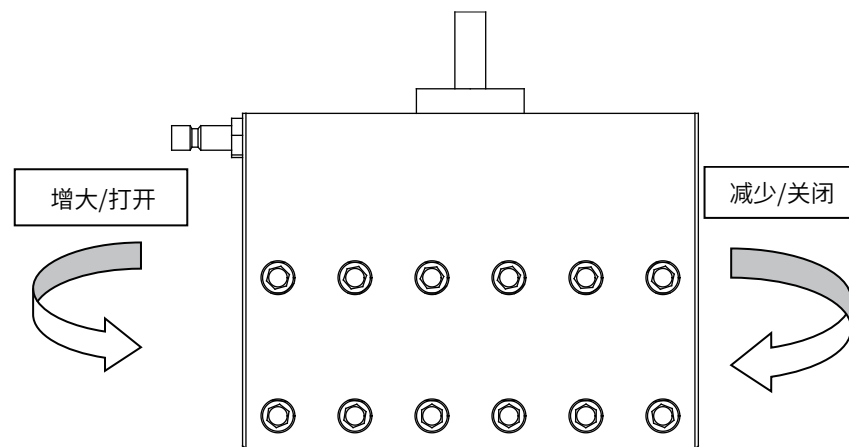

注意：输入气体的压力请不要大于0.1Mpa,过大压力的气源会使气室密封不良，使气室漏气，从而浪费气源。

3. 操作面板示意图

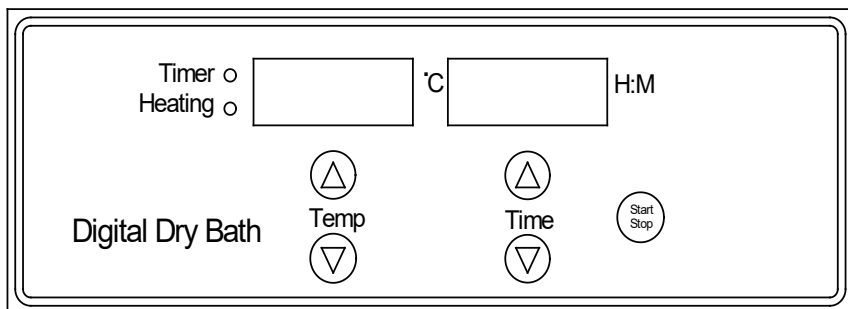

4. 按键说明

TEMP ▲ ▼ 温度设置键。

短按“▲”设置温度值增大，长按设置闪烁位
短按“▼”设置温度值减少，长按设置闪烁位

TIME ▲ ▼ 定时时间设置键。

短按“▲”设置时间值增大，长按设置闪烁位
短按“▼”设置时间值减少，长按设置闪烁位

START/STOP 运行/停止键。

温度时间设置完成后，按此键即开始运行。运行过程中，持续按此键2秒钟后运行停止。

第三章 操作指南

1. 温度、时间设置

(1)

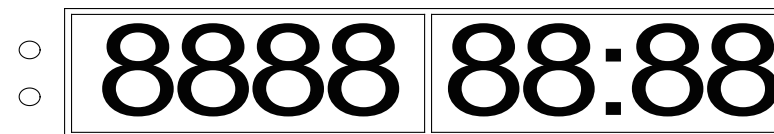

-
-

打开电源开关，仪器进入初始化，并伴随“嘀”的声音。

(2)



-
-

约2秒钟后，温度显示窗的数值28.8即为模块的即时温度，时间显示窗口的数值00:50即为上次设置的运行时间。

(3)

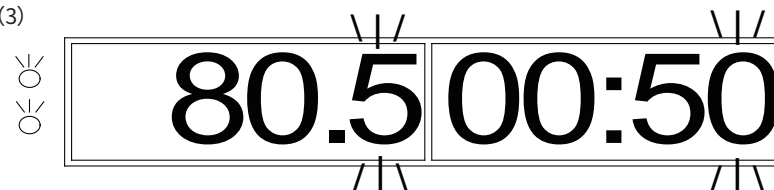

短按Start/Stop键，设备进入配置模式，此时温度显示窗显示的为上次运行的温度设置值，同时小数位闪烁，时间窗口上显示上次设置的运行时间，红色和绿色指示灯开始有规律闪烁。

如要改变运行温度值，操作如下：

短按Temp的▲或▼可以改变闪烁的温度数值大小。
长按Temp的▲或▼1秒钟以上，可以改变闪烁位置。

如要改变运行时间值，操作如下：

短按Time的▲或▼可以改变闪烁的时间数值大小。
短按Time的▲或▼可以改变闪烁的时间数值大小。

2. 运行、停止

(1)



温度、时间设置完成后，短按START/STOP键，仪器开始运行，温度开始升高，同时并伴随“嘀”的声音。此时，温度显示窗显示的为即时温度值升温过程中，绿色指示灯熄灭，红色指示灯开始规律地的闪烁。

(2)

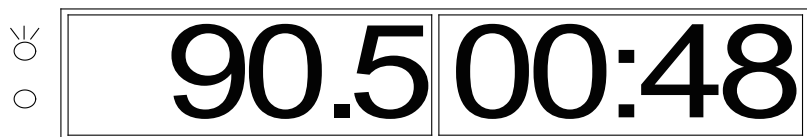

当温度恒定后，红色指示灯熄灭，绿色指示灯开始闪烁，同时恒温倒计时开始。

(3)

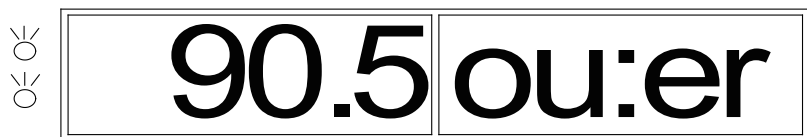

计时结束，运行停止，蜂鸣器鸣叫报警，指示灯闪烁，温度显示窗显示为模块即时温度，时间显示窗显示为“OVER”，表示运行结束。

运行结束后，仪器于结束界面等待指令，此时按任意键可重新进入参数设置界面，直接按 START/STOP键，可按上次设置的温度时间参数重新开始运行程序。运行过程中，持续按START/STOP键2秒钟后运行停止。再按此键一次，则重新开始运行。

提示：运行过程中按TEMP 或 TIME 可以查看设置的温度或时间，但不能在运行中修改参数。

3. 温度误差校准

本仪器出厂前温度已校准。但由于某些原因造成实际温度与显示温度之间存在偏差，可按以下方法修正温度误差；

注意！为了保证温度的准确性，本仪器采用多点温度校准法，即多点温度同步线性校准法。经多点温度线性校准后，系统保证其它温度点的温度准确度 $\leq \pm 0.5^{\circ}\text{C}$ 。

校准温度时环境温度和模块的温度必须低于 35°C 。

具体操作方法如下：

(1)重启仪器，仪器开机后，进入等待界面，此时观察温度显示窗温度，确认其温度值应小于 35°C 。

若温度高于 35°C ，等温度降至 35°C 后，再按以下方法操作。

(2)将石蜡油注入模块中心位置的一锥形孔内，并于锥形孔中放入温度计（要求温度计精度为 0.1°C ，温度计感温部位必须完全浸入于锥形孔内），模块上部用隔热材料于隔离外部环境温度，以提高校准精度。见下图a。



图 a



同时按下Timer的▲和▼键，进入温度校准界面。此时，时间显示窗显示为30.5°C，表示已进入温度校准程序；温度显示窗显示为即时温度，并自动开始升温至40.0°C。

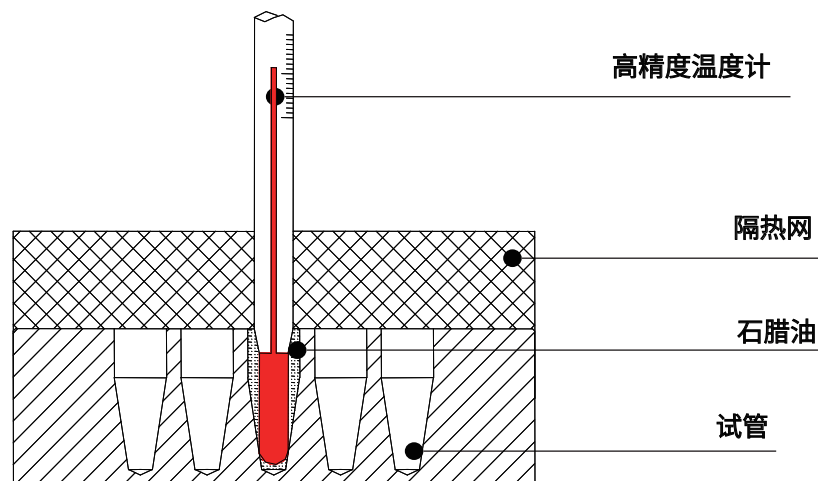
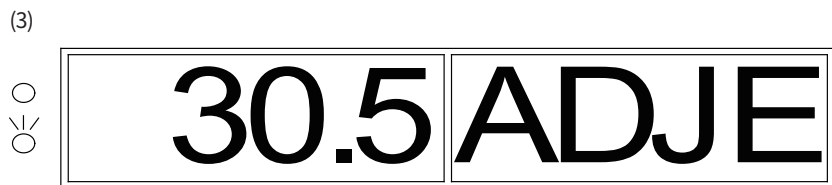
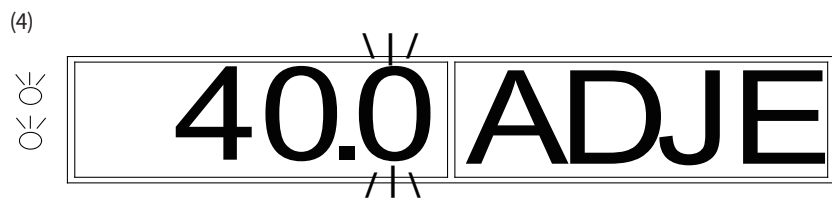

当温度升温至40.0°C恒温后，小数位开始闪烁，等待40.0°C的温度校值。要求恒温20分钟后，读取恒温20分钟后，读取温度计的实测温度。

注意！为保证温度校准精度，建议用户于恒温20分钟读实测温度！

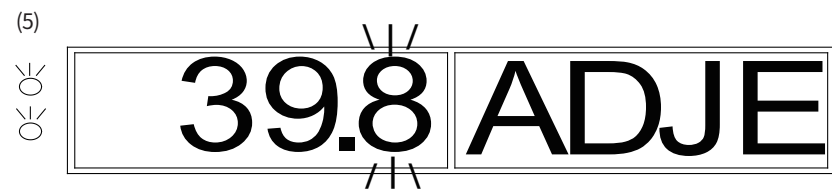

若温度计读取的数值为39.8°C，则按TEMP的和键修改温度显示窗内的温度值，使温度值为39.8°C，按START/STOP 键确认输入值。

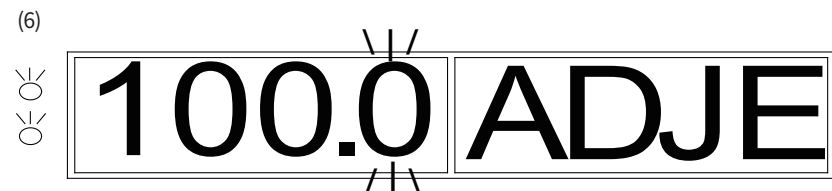

接着程序自动向下一个校准点温度升温，用户需在每个校准点重复以上步骤，完成每个校准点的数据输入。

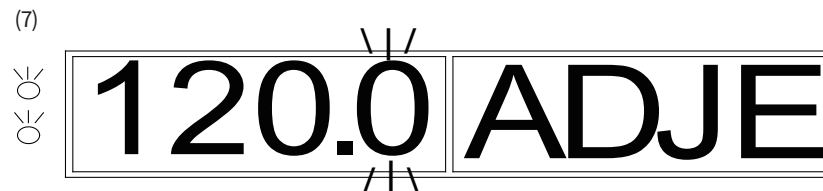

当第3个校准点(120 °C)的数据校准完成后，按START/STOP 键确认输入值，至此校准结束，此时用户重启设备后就可以正常使用了。

注意！两点温度较温过程中，长按“START/STOP” 2秒以上，则退出校准程序，已修正的温度值无效！

4. 金属模块的更换

(1)用十字板手逆时针方向完全拧出固定金属模块的2个螺钉。

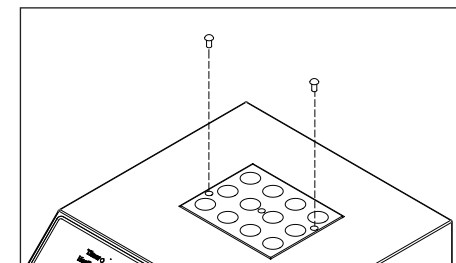

(2)将提手的M4螺纹部分顺时针方向与需更换的金属模块中间位置的M4螺纹孔拧紧固定。

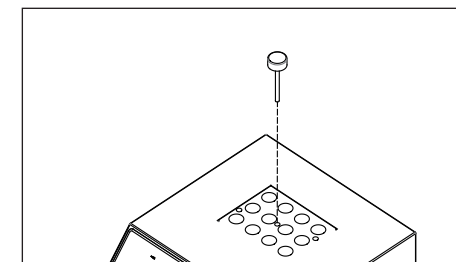

(3)用手向上提拉提手的上端部分，取出金属模块。

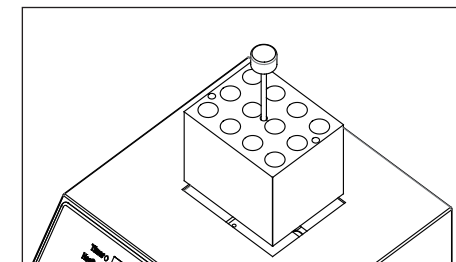

(4)将提手拧出，固定于要更换上的另一型号的金属模块上，然后放于仪器相应位置上，用内六角扳手顺时针方向将新换上的金属模块固定在仪器上。

第四章 故障分析与处理

备注

序号	故障现象	原因分析	处理方法
1	打开电源开关后 显示屏不亮	电源未接通	检查电源并接通
		熔断器烧毁	更换熔断器
		开关损坏	调换开关
		其它	与供应商或厂家联络
2	温度显示与实际温度 严重不符	传感器损坏或模块 接触不好	与供应商或厂家联络
3	温度显示窗出现“ERR”、并有 “嘟...”的报警声	传感器损坏	与供应商或厂家联络
4	模块不加热	温度传感器损坏	与供应商或厂家联络
		加热控制IC损坏	
		加热模组损坏	
5	按键不起作用	按键损坏	与供应商或厂家联络